

Gemeinde: Neuötting
 Gemarkung: Alzgern
 Flurstück: 233

Geltungsbereich: ca. 4,65 ha.
 GRZ: 0,49

(S0) Anlagen für
 Sonnenenergie-
 nutzung

Swampf

GRZ max. 0,5

TH: max. 3,50 m
 FH: max. 3,50 m
 AH: max. 3,50 m

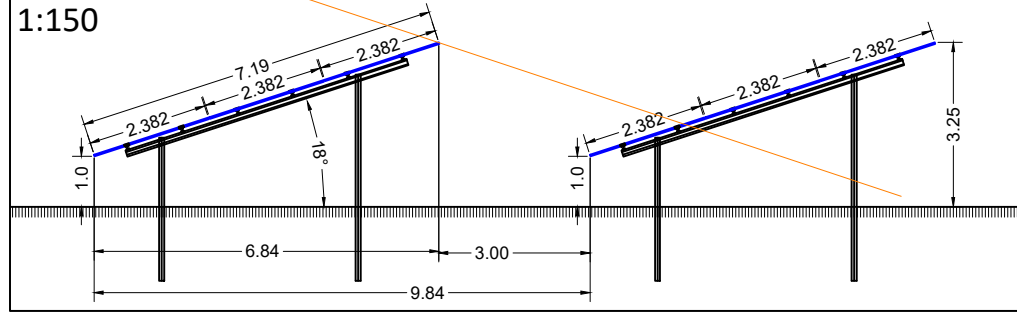

Modul: JA Solar JAM66D45 605-630/LB
 Modulgröße: 2.382 x 1.134 x 30 mm
 Modulleistung: 625 Wp
 Aufständigung: 18°
 Reihenabstand: 3,0 m
 Modulanzahl: 8.898 St.

Leistung gesamt: 5.561,25 kWp

Solarpark Wimmer-Manfred		Maßstab 1:1.000 (A3)	ENVALUE <small>SOLAR</small>
Planbezeichnung Belegungsplan		Projektnummer 25/131	
Anlagenstandort: 84524 Neuötting	Datum: 27.01.2025	Gezeichnet von U.G.	
Koordinaten: 48.24483, 12.74178	ENVALUE GMBH Gewerbepark Garham 6, 94544 Hofkirchen TEL +49-8541-91541-0 FAX +49-8541-91541-19 MAIL info@envalue.de WWW.ENVALUE.DE		